

**ПОЛУЦЕНТРЫ УПОРНЫЕ****Конструкция и размеры**Thrust semicentres.  
Design and dimensions**ГОСТ****2576—79\***Взамен  
**ГОСТ 2576—67**

ОКП 39 2844

Постановлением Государственного комитета СССР по стандартам от 28 июня 1979 г. № 2330 срок введения установлен

с 01.07.80

Проверен в 1985 г.

**Несоблюдение стандарта преследуется по закону**

1. Настоящий стандарт распространяется на упорные полуцентры, применяемые при обработке деталей на металлорежущих станках, контрольных, разметочных и других работах.

Стандарт полностью соответствует международному стандарту ИСО 298—73.

2. Полуцентры должны изготавливаться двух исполнений:

- 1 — с закаленным рабочим конусом;
- 2 — с рабочим конусом из-твердого сплава.

3. Конструкция и размеры упорных полуцентров должны соответствовать указанным на чертеже и в таблице.

Издание официальное

Перепечатка воспрещена

\* Переиздание (март 1990 г.) с Изменением № 1, утвержденным в марте 1985 г. (ИУС 6—85).

## Исполнение 1

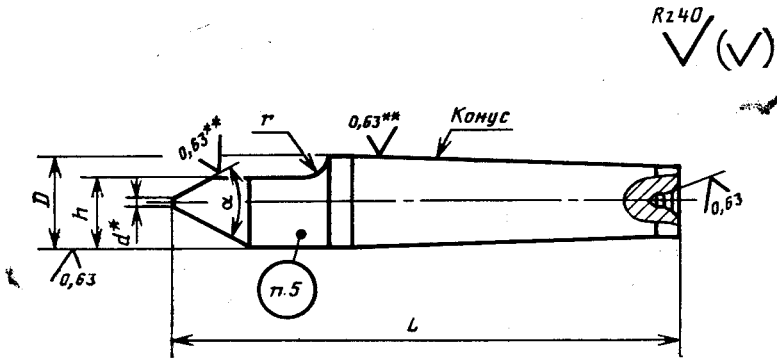

## Исполнение 2

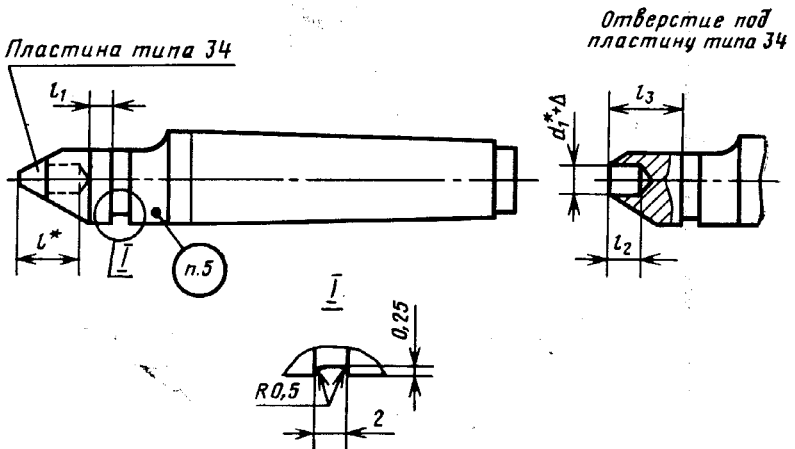

\* Размеры для справок.

\*\* Шероховатость для центров повышенной точности (ПТ) должна быть  $Ra \leq 0,32$  мкм.

Размеры, мм

Обозначение центров	Прямоугольность	Исполнение	Корпус Морзе	$\alpha$	L (поле допуска h16)	l	l <sub>1</sub>	l <sub>2</sub>	l <sub>3</sub>	D	d	d <sub>1</sub>	h	r	Зазор под пайку $\Delta$	Номер пластины по ГОСТ 2913-82	Масса, кг
7032-0071		1	0		70	—	—	—	—	9,2	—	—	7,8	3,0		—	0,025
7032-0072		2				12	3	7,8	6,7		0,5	5				34090	0,027
7032-0073		1	1		80	—	—	—	—	12,2	—	—	9,5	4,0	0,3	—	0,053
7032-0074		2				12	4	7,8	10,2		—	5				34090	0,055
7032-0075		1	2	60°	100	—	—	—	—	18,0	—	—	13,5	6,0		—	0,125
7032-0076		2				14	5	8,0	15,4		0,8	7				34110	0,128
7032-0077		1	3		125	—	—	—	—	24,1	—	—	19,0			—	0,329
7032-0078		2				20	6	10,6	17,3		—	11		12,0		34130	0,335
7032-0079		1	4		160	—	—	—	—	31,6	—	—	26,0			—	0,843
7032-0080		2				22	5	10,0	20,0		1,0	14				34150	0,854
7032-0081		1		75°		—	—	—	—		—	—				—	0,940
7032-0082		1			200	—	—	—	—	44,7	—	—	33,0	16,0	0,6	34170	1,909
7032-0083		2	5	60°		30	8	13,7	30,2		1,6	18				—	2,036
7032-0084		1		75°		—	—	—	—		—	—				—	5,100
7032-0085		1			280	—	—	—	—	63,8	—	—	46,0	25,0		34190	5,161
7032-0086		2	6	60°		40	12	21,1	48,1		2,0	22				—	5,277
7032-0087		1		75°		—	—	—	—		—	—				—	

Пример условного обозначения полуцентра исполнения 1 нормальной точности с конусом Морзе 4 и  $\alpha=60^\circ$ :

*Полуцентр 7032—0079 Морзе 4 ГОСТ 2576—79.*

То же, повышенной точности:

*Полуцентр 7032-0079 Морзе 4 ПТ ГОСТ 2576—79.*

То же, нормальной точности с  $\alpha=75^\circ$ :

*Полуцентр 7032-0081 Морзе 4 75° ГОСТ 2576—79.*

То же, повышенной точности с  $\alpha=75^\circ$ :

*Полуцентр 7032-0081 Морзе 4 ПТ 75° ГОСТ 2576—79.*

То же, с конусом Морзе 6, наплавленного сормайтотом:

*Полуцентр 7032-0087 Морзе 6 ПТ 75° сормайт ГОСТ 2576—79.*

Пример условного обозначения упорного полуцентра исполнения 2 повышенной точности с конусом Морзе 4 и пластиной типа 34 и сплава ВК6:

*Полуцентр 7032-0080 Морзе 4 ПТ ВК6 ГОСТ 2576—79.*

4. Рабочие конусы полуцентров  $60^\circ$  и  $75^\circ$  исполнения 1 с конусом Морзе 6 допускается изготавливать направленным прутковым сормайтотом по ГОСТ 21449—75.

Толщина наплавленного слоя не должна превышать 2,5 мм.

5. Технические требования — по ГОСТ 13215—79.

1—5. (Измененная редакция, Изм. № 1).

Наименование стандарта. Исключить слова: «и размеры», «and dimensions». Пункт 1 дополнить абзацем: «Требования настоящего стандарта являются обязательными».

Пункт 3 и примеры условных обозначений изложить в новой редакции: «3. Конструкция и размеры упорных полуцентров должны соответствовать указанным на чертеже и в таблице:

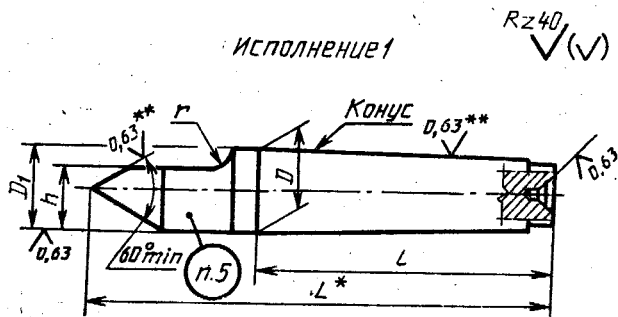

Исполнение 2

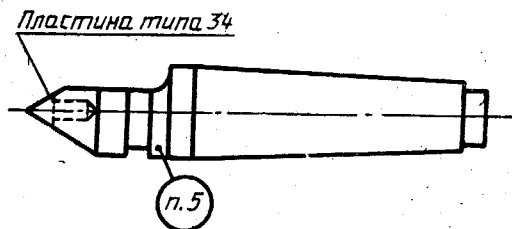

\* Размер для справок.

\*\* Шероховатость рабочего конуса и конуса хвостовика для упорных полуцентров повышенной точности (ПТ) должна быть  $Ra < 0,32$  мкм.

(Продолжение см. с. 56)

## Размеры, мм

Обозначение центров	Исполнение	Конус	$L$	$l$	$D$	$D_1$ $h_1$	$h$	$r$	Номер пластины типа 34 по ГОСТ 25413—82	
7032—0071	1	Морзе	0	70	50,0	9,045	9,2	7,8	3,0	—
7032—0072	2									34090
7032—0073	1		1	80	53,5	12,065	12,2	9,5	4,0	—
7032—0074	2									34090
7032—0075	1		2	100	64,0	17,780	18,0	13,5	6,0	—
7032—0076	2									34110
7032—0077	1		3	125	81,0	23,825	24,1	19,0	12,0	—
7032—0078	2									34130
7032—0079	1		4	160	102,6	31,267	31,6	26,0	16,0	—
7032—0080	2									34150
7032—0082	1		5	200	129,5	44,399	44,7	33,0	25,0	—
7032—0083	2									34170
7032—0085	1		6	280	182,0	63,348	63,8	46,0	25,0	—
7032—0086	2									34190

Пример условного обозначения упорного полуцентра исполнения 1 нормальной точности с конусом Морзе 4:

*Полуцентр 7032—0079 Морзе 4 ГОСТ 2576—79*

То же, повышенной точности:

*Полуцентр 7032—0079 Морзе 4 ПТ ГОСТ 2576—79*

Пример условного обозначения упорного полуцентра исполнения 2 повышенной точности с конусом Морзе 4 и пластиной из твердого сплава ВК8:

*Полуцентр 7032—0080 Морзе 4 ПТ ВК8 ГОСТ 2576—79.*

(Продолжение см. с. 57)

*(Продолжение изменения к ГОСТ 2576—79)*

Пункт 4. Исключить значение: «и 75°»; заменить слово: «наплавленным» на «наплавленными».

Пункт 5 изложить в новой редакции: «5. Технические требования и маркировка — по ГОСТ 13215—79».

(ИУС № 3 1992 г.)